

**elipsis**

311/D6

---

*Instalación y mantenimiento*  
*Installation and maintenance*



**FELICITACIONES !**

El producto que Usted adquirió ha pasado por los más estrictos controles de calidad, de funcionamiento y de los acabados, asegurándole una vida libre de inconvenientes durante años.

Agradecemos la elección que ha hecho y, por sobre todas las cosas, la confianza depositada en nosotros. Ella es la que nos motiva a mejorar día a día nuestro trabajo.

**CONGRATULATIONS !**

*This product has been subjected to the stringent tests for its quality, performance and finish. We guarantee years of trouble free operation. We thank you for your choice and above all for the trust you are placing in us. This trust is what motivates us to improve every day.*

**Antes de conectar la grifería a la distribución de agua, purgar muy bien la cañería a fin de eliminar partículas extrañas.**

**Before connecting the faucet to the water supply, flush the piping system thoroughly to eliminate any residue.**

**Instrucciones de uso / Use instructions**

**Apertura, cierre y regulación de caudal**

*Opening, closing and flow regulation*

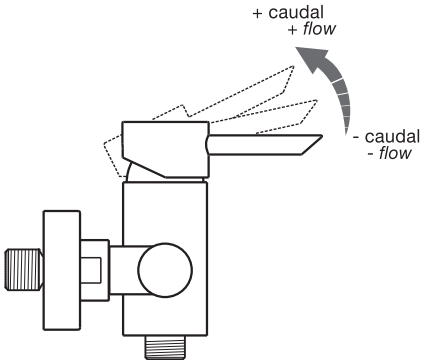

**Regulación de temperatura**

*Temperature regulation*

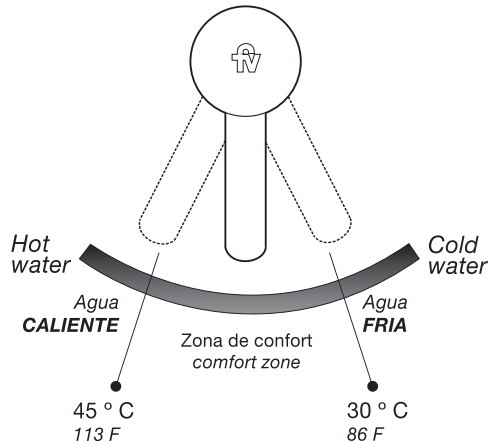

0311/D6

Juego monocomando exterior pared, para ducha, con ducha manual autolimpiante incluida.  
*Single shower wall mount mixer, with eccentric couplings. Self cleaning hand shower included.*

*Single handle shower*

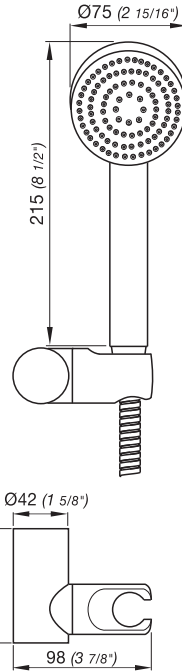
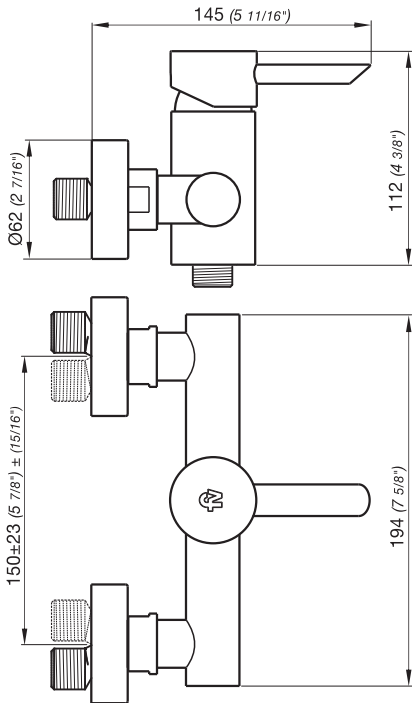

Nota: Todas las medidas están en milímetros y en pulgadas.  
 Note: All measurements are in millimeters and inches.

**Instalación de los codos / Elbow installation**

Pasos a seguir para la correcta instalación del juego 0311

*Steps for a proper set installation 0311*

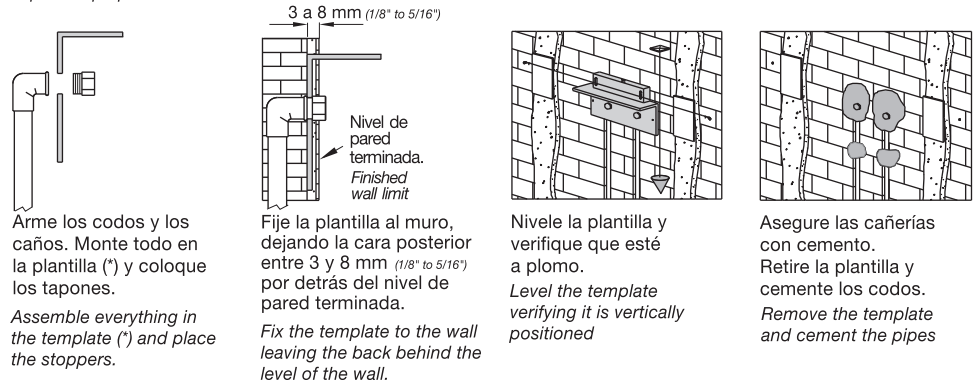

(\*) FV provee a los instaladores de la plantilla de instalación (a pedido), para la correcta ubicación de los codos.

(\*) For appropriate elbow installation, FV provides templates upon request.

## Instalación del soporte para ducha / Shower Support Installation

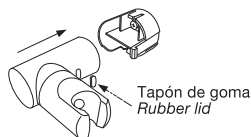
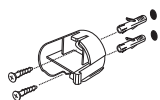
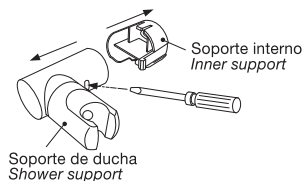

1\_ **Destrahe** el soporte interno con un destornillador, como muestra el dibujo.

**Unlock** the inner support with a screwdriver, as shown in the picture

2\_ **Marque** la posición de los agujeros usando el soporte.

**Perfore** con una mecha  $\varnothing$  6 mm.

**Fije** el soporte con un destornillador.

**Mark** the position of the holes by using the support.

**Drill** the holes using the drill bit for  $\varnothing$  6 mm anchor.

**Fix** the support with a screwdriver.

3\_ **Deslice** el soporte de ducha sobre el soporte interno.

**Coloque** el tapón de goma en el agujero.

**Slide** the shower support on the inner support.

**Place** the rubber lid in the hole.

## Caudales / Flow

Caudal mínimo de salida a presión estática 0.4 BAR y caudal mínimo de alimentación de 20 lts por minuto:  
Por ducha 6 lts por minuto

Minimum flow rate out at constant pressure, 5.8 PSI and minimum flow rate for feed, from 5.3 gal. per minute:  
For shower 1.6 gal. per minute

## Limpieza / Mantenimiento / Cleaning and care instructions

Use solamente productos jabonosos suaves. **NUNCA** use productos abrasivos, esponjas metálicas, ni paños fibrosos.

Las incrustaciones de sarro pueden eliminarse con un poco de alcohol y un buen cepillado.

Los juegos de grifería son fabricados a partir de diferentes materias primas y con distintos espesores.

En caso de superficies pintadas también se requieren diferentes procesos de coloreado.

Por lo tanto no se puede asegurar una uniformidad de colores.

*It is recommended to wipe faucets dry with a soft cloth after use to avoid spots left by mineral deposits when water evaporates. Avoid harsh and abrasive cleaners on all faucet surfaces. Use only a soft damp cloth with mild liquid soap to clean the faucet surfaces of all finishes including coated polished brass, gold, brushed nickel, etc. Painted and plated surfaces alike, should be coated regularly with a thin protective film. Non-abrasive liquid car wax is recommended.*



### FV S.A.

Bernardo de Irigoyen 1053

B1604AFC Florida

Pcia. de Buenos Aires

Argentina

Tel: (011) 4730-5300

Fax: (011) 4730-5363

**Web:** [www.fvsa.com](http://www.fvsa.com)

### Centro de Atención al Usuario FV responde para todo el país

**Tel:** 0810-555-5300

**E-mail:** [fvresponde@fvsa.com](mailto:fvresponde@fvsa.com)

#### Sucursales:

##### Bahía Blanca

Pueyrredón 74 - B8000JOB Bahía Blanca

Tel: (0291) 456-1999

##### Córdoba

Urquiza 2265 - X5001FTK Córdoba

Tel: (0351) 471-8863

##### Mendoza

Maipú 235 - M5500CVE Mendoza

Tel: (0261) 438-0528

##### Rosario

Eva Perón 5357 - S2008BQJ Rosario

Tel: (0341) 456-2339

##### Tucumán

Jujuy 779 - T4000IQO Tucumán

Tel: (0381) 424-2274

FV S.A. se reserva el derecho de introducir mejoras y/o modificaciones de diseño según convenga, sin previo aviso.

FV SA reserves the right to improve and/or make revisions in the designs of faucets and bathrooms accessories or packaging without previous notice.

**FOLL311/D6 / Edición N°2 \_ Setiembre 2011**